

**Instructions Générales**

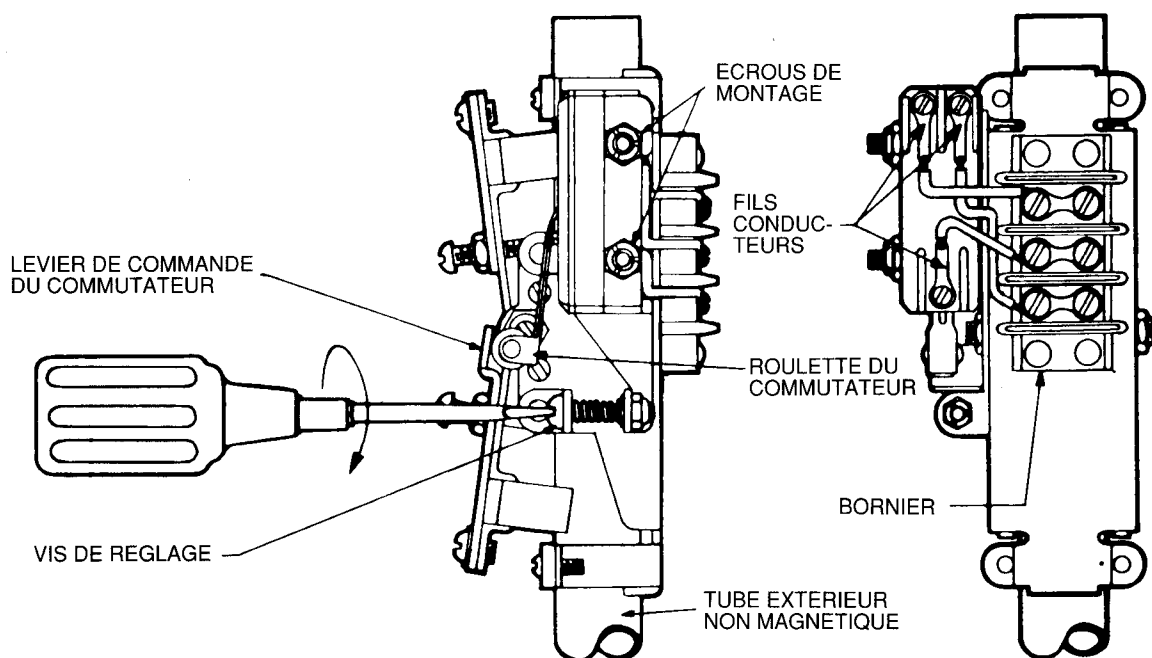

**1. DEMONTAGE DU COMMUTEUR DEFECTUEUX**

Débrancher l'alimentation secteur. Noter le schéma de câblage. Si le commutateur de remplacement n'est pas livré avec ses fils conducteurs, noter leurs emplacements respectifs sur les bornes du commutateur. Démontez les fils (du bornier ou du commutateur selon le cas) et les écrous de montage; enlever l'ancien commutateur des goujons de montage.

**2. MONTAGE D'UN NOUVEAU COMMUTEUR**

Placer le nouveau commutateur sur les goujons et revisser les écrous. Serrer normalement. Un serrage excessif risque d'endommager le boîtier. Monter les fils conducteurs du commutateur.

**3. REGLAGE DU NOUVEAU COMMUTEUR**

La course après enclenchement (ou déclenchement) de chaque commutateur doit être la même pour tous les aimants. Faire pivoter le support lentement; on entend un léger déclic au moment où le commutateur bascule du fait du déplacement de l'aimant inférieur ou supérieur dans la direction du tube extérieur non magnétique.

**3. REGLAGE D'UN NOUVEAU COMMUTEUR (suite)**

En faisant tourner la vis de réglage dans le sens des aiguilles d'une montre (indiqué par la flèche), on augmente la course restante après fonctionnement du commutateur pour l'aimant qui se trouve le plus près du levier de commande; en tournant dans le sens contraire, on diminue la course restante de cet aimant.

**REMARQUE:** dans le cas de commutateurs bipolaires G, H et I (deux commutateurs sont actionnés par le même aimant) tenir enfoncé la roulette de l'autre commutateur afin de pouvoir entendre séparément le fonctionnement du commutateur remplacé. Affiner le réglage sur le commutateur remplacé de telle sorte que son déclic se produise en même temps que celui de l'autre commutateur.

**4. CONTROLE DU BON FONCTIONNEMENT DU DETECTEUR DE NIVEAU**

Remettre en place le couvercle du boîtier, rebrancher l'alimentation, faire varier le niveau dans la cuve afin de vérifier que le commutateur remplacé est correctement monté et que la commande fonctionne.

# IMPORTANT

## SERVICE APRES-VENTE

Les possesseurs d'appareils Magnetrol sont en droit de retourner à l'usine un appareil ou composant en vue de sa réparation ou de son remplacement, qui se feront dans les meilleurs délais. Magnetrol International s'engage à réparer ou remplacer l'appareil sans frais, à l'exclusion des frais de transport, aux conditions suivantes:

- a. que le retour ait lieu pendant la période de garantie;
- b. qu'il soit constaté que l'origine de la panne est un vice de matériau ou de fabrication.

Si la panne résulte de facteurs échappant à notre contrôle ou si elle N'EST PAS couverte par la garantie, les frais de pièces et main-d'oeuvre seront facturés.

Dans certains cas, il peut s'avérer plus pratique d'expédier des pièces de rechange ou, dans les cas extrêmes, un appareil neuf complet en remplacement de l'appareil défectueux, avant de retourner ce dernier. Si on opte pour cette solution, communiquer à l'usine le numéro de modèle et le numéro de fabrication de l'appareil à remplacer. Dans de tels cas, la valeur de l'appareil ou des pièces retournées sera créditée selon les conditions d'application de la garantie. Magnetrol ne peut être tenu pour responsable des mauvaises utilisations, dommages ou frais directs ou indirects.

## RETOUR DU MATERIEL

Afin de pouvoir donner suite efficacement aux retours de matériel, il est indispensable de munir tout matériel retourné d'une étiquette "Autorisation de Retour de Matériel" fournie par l'usine. Ces étiquettes sont disponibles chez votre agent ou au service "Magnetrol Customer Satisfaction" et doivent porter les mentions suivantes:

1. Nom du client
2. Description du matériel
3. Numéro de commande Magnetrol
4. Numéro de fabrication
5. Motif du retour
6. Suite à donner

Tous les frais de transport afférents aux retours sont à la charge de l'expéditeur. Magnetrol refusera tout envoi en port dû. Le matériel de remplacement est expédié FOB usine.

SOUS RESERVE DE MODIFICATIONS

BULLETIN N° : FR 42-613.2  
ENTREE EN VIGUEUR : MARS 1991  
REPLACE : Juillet 1986



BELGIUM	Heikensstraat 6, 9240 Zele Tel. (052) 45.11.11	Tlx. 25944	Fax. (052) 45.09.93
DEUTSCHLAND	Schloßstraße 76, D-5060 Bergisch Gladbach 1 (Bensberg) Tel. 02204 / 1485	Tlx. 884737 magn-d	Fax. 02204 / 1487
FRANCE	11, Rue A. Einstein, Espace Descartes, 77420 Champs-sur-Marne adresse postale : 77436 Marne-la-Vallée Cédex 2 Tel. (1) 64.68.58.28		Fax. (1) 64.68.58.27
ITALIA	Via Abbadesse 44, I-20124 Milano Tel. (02) 607.23.97 - 607.22.98		Fax. (02) 668.66.52
UNITED KINGDOM	Unit 1 Regent Business Centre Jubilee Road Burgess Hill West Sussex RH15 9TL Tel. (0444) 871313	Tlx. 87255	Fax (0444) 871317