

ENSEMBLES DE RECHANGE POUR BOITIERS DE COMMUTATEURS

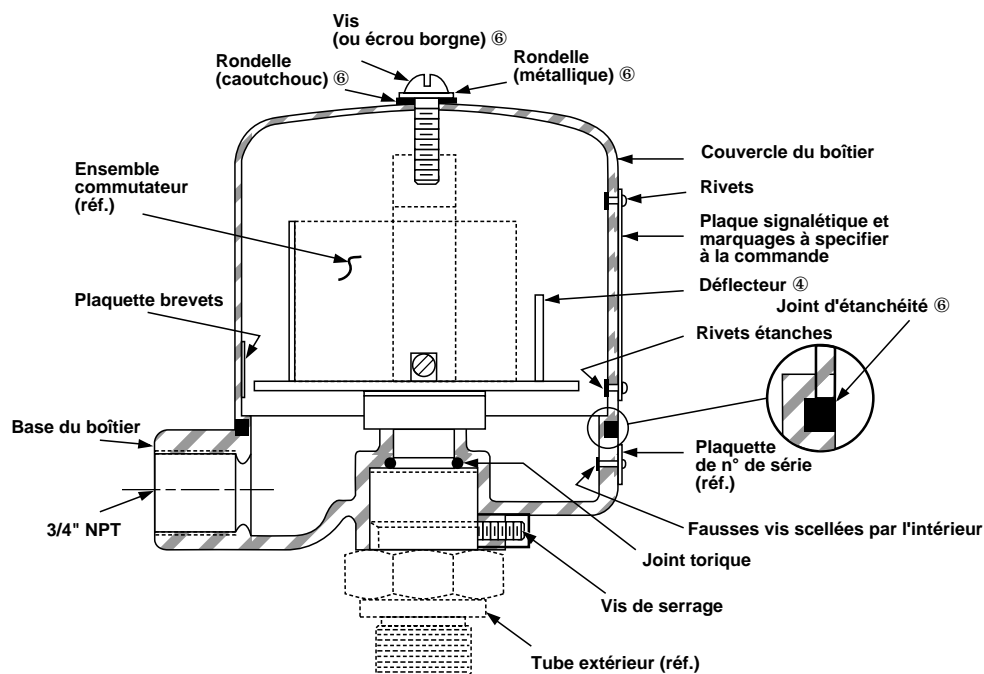

COUPE D'UN BOITIER STANDARD

DESCRIPTION

Les boîtiers de rechange standard sont destinés aussi bien à des applications courantes qu'aux installations de sécurité exigeant une étanchéité à la poussière, à l'eau, aux peluches fibreuses et aux huiles.

Les systèmes à remise à zéro manuelle font appel aux mêmes éléments de base que les appareils standards, mais sont limités aux applications où l'appareil n'est pas exposé à des conditions générales anormales.

REMARQUE

La remise à zéro manuelle nécessite un trou latéral dans le couvercle pour le passage de la tige du plongeur de commande.

① National Electrical Manufacturers Association.

② Ensemble de pièces de montage du couvercle (189-6508-001).

③ Ensemble de pièces de montage de la base.

④ Déflecteur non indispensable pour les commutateurs des séries G, H et I. La série HS le remplace par une entretoise.

Description		Type NEMA ①	Référence du kit de rechange
Couvercle de boîtier standard	Court 102 mm	NEMA 1 à 5 & 12	189-6509-003 ②
	Long 152 mm		189-6510-003 ②
	avec extension 305 mm		189-6528-003
Couvercle de boîtier + remise à zéro manuelle	Court 102 mm	seulement	189-6511-003 ②
	Long 152 mm	NEMA 1	189-6512-003 ②
Couvercle de boîtier en Lexan® transparent Long 152 mm		seulement NEMA 1	189-6522-001
Base de boîtier (std & remise 0 man.)		NEMA 1 à 5 & 12	189-6505-003 ③
Ensemble de montage du couvercle ⑥		NEMA 1 à 5 & 12	189-6508-001 ③
Déflecteur	Séries A, B, C, D, E, F, U, W, X 2 & 3	NEMA 1 à 5 & 12	36-5303-003 ④
Entretoise	HS	NEMA 1 à 5 & 12	04-7517-001

EXEMPLE DE BOITIERS ANTIDÉFLAGRANTS (ADF)

ENSEMBLE DE BOÎTIER - BASEEFA (Ex d II C T6) et CENELEC (EEx d II C T6)

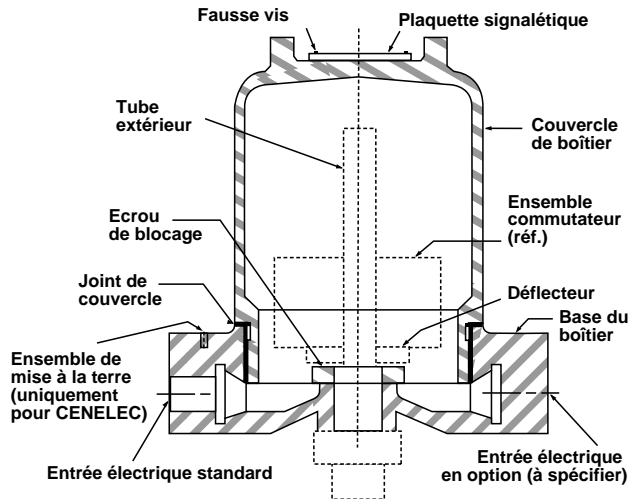

Description	Référence du kit de rechange	
	BASEEFA	CENELEC
Ensemble base du boîtier base du boîtier, plaque signalétique, vis à pression, écrou de blocage, vis de blocage, ensemble de mise à la terre (uniquement pour CENELEC)	189-9124-001 (M20 x 1.5 entrée)	189-9126-001 (M20 x 1.5 entrée)
Ensemble du couvercle de boîtier couvercle du boîtier, plaquette signalétique, fausses vis, joint de couvercle	189-9120-001	189-9122-001
Joint de couvercle	12-1301-005	
Déflecteur (séries A, B, C, D, E, F, U, W, X, 2 et 3)	36-5303-003	

EXEMPLE DE BOÎTIER ANTIDÉFLAGRANT (ADF) NEMA 7, 9 & CLASSE I GROUPE B

DESCRIPTION

Les boîtiers de rechange antidéflagrants sont destinés aux applications en atmosphère dangereuse, classés sous les types NEMA 7 et 9 du National Electric Code.

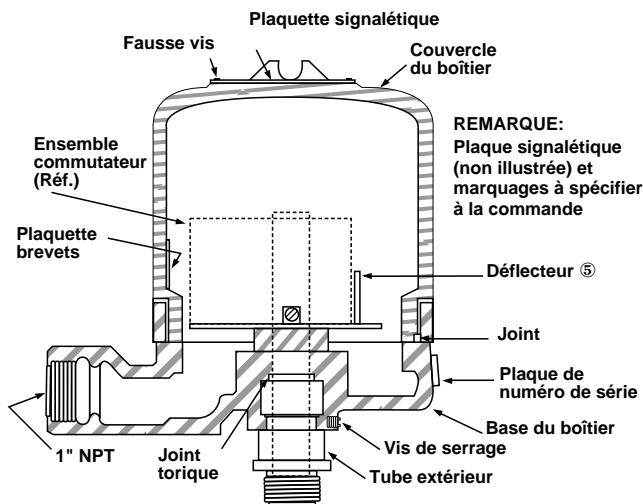

Description	N° de pièce de l'ensemble de rempl.		
Couvercle de boîtier antidéflagrant 102 mm	189-6513-001		
Couvercle de boîtier antidéflagrant 152 mm	189-6514-001		
Base de boîtier antidéflagrant	189-6515-001		
Couvercle de boîtier de Classe I, Groupe B 152 mm et base de boîtier sans purge	089-6582-008		
Couvercle de boîtier antidéflagrant avec rallonge 279 mm et base de boîtier sans purge	089-6578-001		
Joint	012-2201-249		
Joint torique	012-2201-116		
Déflecteur	Séries A, B, C, D, E, F, U, W, X, 2 et 3	036-5303-003	
Rondelle	Série HS	NEMA 7 & 9	004-7517-001
Entretoise	Série HS	Groupe B	005-7101-001

IMPORTANT

Prière de spécifier dans la commande:

1. Le modèle et le numéro de série du commutateur.
2. Le nom et le numéro du kit de rechange.

REMARQUE

Consulter votre agent local pour les applications qui doivent satisfaire aux codes NEMA et autres, non mentionnés dans ce bulletin.

⑤ Les déflecteurs ne sont pas pour les commutateurs des séries G, H et I. La série HS les remplace par une rondelle pour les boîtiers NEMA 7 et 9, et par une entretoise pour les boîtiers du groupe B.

TYPES DE BOITIERS DE COMMUTATEURS



NEMA 4X



NEMA 7 & 9



BASEEFA



CENELEC

DIMENSIONS EN mm

Type de boîtier (classement IP)	Dimensions				Entrée électrique ou pneumatique standard (nombre)
	(A)	(B)	(C)(Dia)	(D)	
NEMA 4X (IP 65) - court	165	126	118	83	1 entrée 3/4" NPT - F
NEMA 4X (IP 65) - long	216	177			
NEMA 7 & 9 (IP 65) - court	195	154	143	100	1 entrée 1" NPT - F
NEMA 7 & 9 (IP 65) - long	246	205			
BASEEFA Ex d IIC T6 (IP 65) ⑥ CENELEC EEx d IIC T6 (IP 65) ⑥	249 ⑧	205	143	110	1 entrée M 20 x 1.5 ou 1 entrée 3/4" NPT ⑨
Série K pneumatique (IP 53) - court ⑦	165	177	118	130	2 entrées 1/4" NPT - F
Série K pneumatique (IP 53) - long ⑦	216				
Série J pneumatique (IP 53) - court ⑦	165			110	1 entrée 1/4" NPT - F
Série J pneumatique (IP 53) - long ⑦	216				

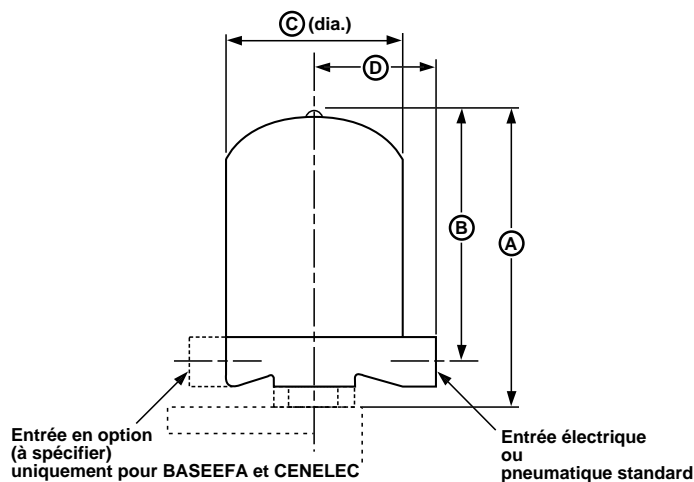

- ⑥ IP 66 en option (consulter votre agent)
- ⑦ IP 55 en option (consulter votre agent)
- ⑧ ajouter 30 mm pour les modèles avec cage à bride (ouverte), les modèles à bride montés par le haut et les modèles PTB.
- ⑨ 1 ou 2 entrées sont aussi disponibles:
1/2" NPT, 1" NPT,
3/4" BET, 1" BET,
1/2" BSP, 3/4" BSP, 1" BSP,
1/2" BSPT, 3/4" BSPT, 1" BSPT,
PG 13.5, PG 16.

IMPORTANT

SERVICE APRES-VENTE

Les possesseurs d'appareils Magnetrol sont en droit de retourner à l'usine un appareil ou composant en vue de sa réparation ou de son remplacement, qui se feront dans les meilleurs délais. Magnetrol International s'engage à réparer ou remplacer l'appareil sans frais, **à l'exclusion des frais de transport, aux conditions suivantes:**

- a. Que le retour ait lieu pendant la période de garantie;
- b. Qu'il soit constaté que l'origine de la panne est un vice de matériau ou de fabrication.

Si la panne résulte de facteurs échappant à notre contrôle ou si elle N'EST PAS couverte par la garantie, les frais de pièces et main-d'œuvre seront facturés.

Dans certains cas, il peut s'avérer plus pratique d'expédier des pièces de rechange ou, dans les cas extrêmes, un appareil neuf complet en remplacement de l'appareil défectueux, avant de retourner ce dernier. Si on opte pour cette solution, communiquer à l'usine le numéro de modèle et le numéro de fabrication de l'appareil à remplacer. Dans de tels cas, la valeur de l'appareil ou des pièces retournées sera créditée selon les conditions de la garantie. Magnetrol ne peut être tenu pour responsable des mauvaises utilisations, dommages ou frais directs ou indirects.

RETOUR DU MATERIEL

Afin de pouvoir donner suite efficacement aux retours de matériel, il est indispensable de munir tout matériel retourné d'un formulaire "Autorisation de Retour de Matériel" fourni par l'usine. Ces formulaires sont disponibles chez votre agent ou à l'usine et doivent porter les mentions suivantes:

1. Nom du client
2. Description du matériel
3. Numéro de commande Magnetrol
4. Numéro de fabrication
5. Motif du retour
6. Conditions de service

Tous les frais de transport afférents aux retours sont à la charge de l'expéditeur. Magnetrol **refusera tout envoi** en port dû.

Le matériel de remplacement est expédié FOB usine.



SOUS RESERVE DE MODIFICATIONS

BULLETIN N°: FR 42-680.14
ENTREE EN VIGUEUR: JUILLET 1994
Remplace: Février 1993

BELGIUM	Heikensstraat 6, 9240 Zele Tel. (052) 45.11.11	Fax. (052) 45.09.93
DEUTSCHLAND	Schloßstraße 76, D-51429 Bergisch Gladbach-Bensberg Tel. (02204) 9536-0	Fax. (02204) 9536-53
FRANCE	Le Vinci 6 - Parc d'activités de Mitry Compans, 1, rue Becquerel, 77290 Mitry Mory Tél. 01.60.93.99.50	Fax. 01.60.93.99.51
ITALIA	Via Arese 12, I-20159 Milano Tel. (02) 607.22.98 (R.A.)	Fax. (02) 668.66.52
UNITED KINGDOM	Unit 1 Regent Business Centre Jubilee Road Burgess Hill West Sussex RH 15 9TL Tel. (01444) 871313	Fax (01444) 871317
INDIA	B4/115 Safdurjung Enclave, New Delhi 110 029 Tel. 91 (11) 6186211	Fax 91 (11) 6186418