

**ISTRUZIONI DI MONTAGGIO**

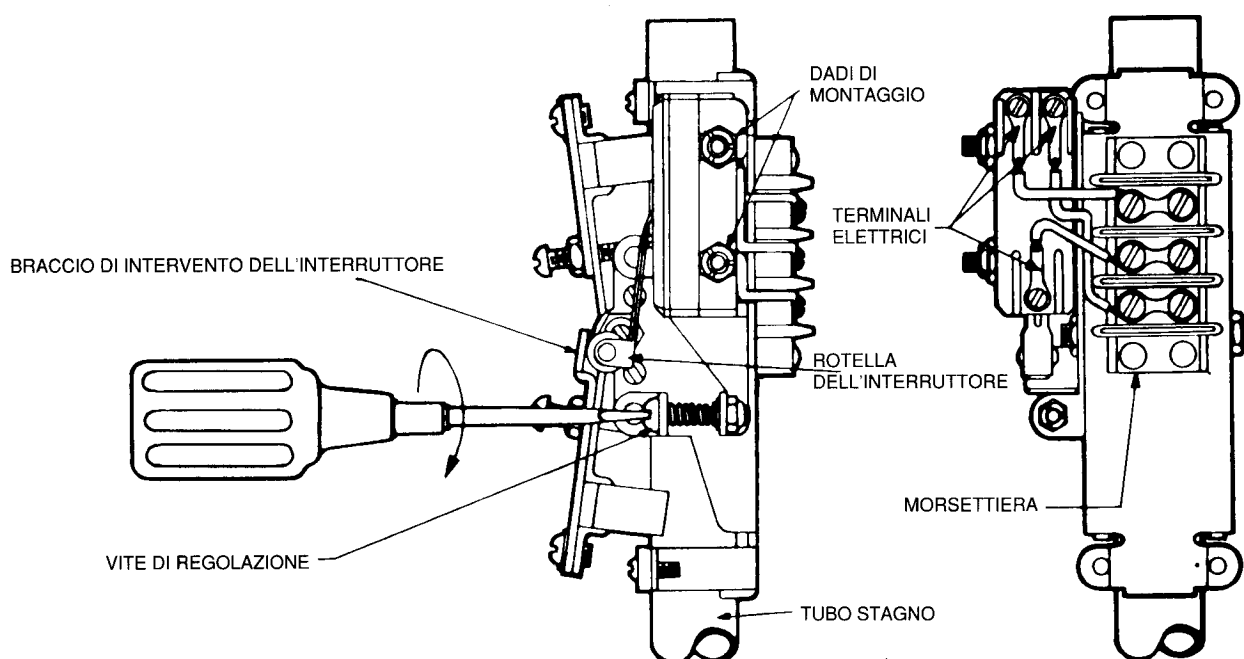

**1. RIMOZIONE DEL VECCHIO INTERRUTTORE**

Scollegare l'alimentazione. Annotare le posizioni dei terminali dell'interruttore. Se l'interruttore di ricambio non viene fornito con cavi intestati, annotare la posizione di tali cavi in base al collegamento ai terminali dell'interruttore. Rimuovere i cavi (dal terminale o dall'interruttore come richiesto) e i dadi di montaggio; togliere il vecchio interruttore dalla posizione di montaggio.

**2. INSTALLAZIONE DEL NUOVO INTERRUTTORE**

Posizionare il nuovo interruttore nel punto di montaggio e fissarlo con i dadi di montaggio senza stringerli eccessivamente per evitare di danneggiare la custodia dell'interruttore. Collegare i cavi elettrici dell'interruttore.

**3. REGOLAZIONE DEL NUOVO INTERRUTTORE**

L'attivazione (o reset) dell'interruttore dovrebbe avvenire nella parte centrale del movimento di oscillazione dei magneti.

**3. REGOLAZIONE DEL NUOVO INTERRUTTORE - CONTINUA**

Ruotare lentamente il carrello del magnete. Quando l'interruttore scatta mentre il magnete inferiore o superiore viene spostato verso il tubo stagno è possibile udire un debole click. Avvitando in senso orario la vite di regolazione (direzione indicata da una freccia) si aumenta lo spostamento supplementare, dopo l'attivazione, del magnete più vicino al braccio di attivazione dell'interruttore. Tale spostamento diminuirà girando la vite di regolazione in senso antiorario.

NOTA: Sui meccanismi dell'interruttore a doppio polo G, I e H (due interruttori attivati simultaneamente dallo stesso magnete) tenere abbassata la rotella del secondo interruttore in modo che si senta solo l'attivazione dell'interruttore sostituito. Una regolazione di precisione può essere effettuata sull'interruttore di ricambio in modo che scatti contemporaneamente all'altro interruttore esistente.

**4. CONTROLLARE IL LIVELLO DELLO STRUMENTO**

Rimontare il coperchio della custodia, riattivare l'alimentazione e variare il livello del liquido nella vasca per assicurare che l'interruttore di ricambio sia installato correttamente e che lo strumento sia operativo.

# IMPORTANTE

## SERVIZIO TECNICO DI ASSISTENZA

I proprietari di strumenti Magnetrol per il controllo di livello possono restituire un prodotto o una qualsiasi sua parte, affinché questo venga riparato o sostituito. Queste operazioni verranno svolte nel minor tempo possibile. La Magnetrol International provvederà alla riparazione degli strumenti o alla loro sostituzione senza alcun addebito per l'acquirente (o proprietario) fatta eccezione per le spese di trasporto, sempre che:

- a. vengano restituiti entro i limiti di tempo previsti dalla garanzia, e,
- b. la verifica in fabbrica determini che la causa del cattivo funzionamento è da attribuirsi a difetti di materiale o lavorazione.

Se il cattivo funzionamento deriva da condizioni estranee al nostro strumento, oppure lo stesso NON è coperto dalla garanzia, verranno addebitati i costi sia per la manodopera che per le parti usate per riparare o sostituire il prodotto.

A seconda dei casi potrà risultare più conveniente richiedere la spedizione di parti di ricambio oppure, nei casi limite, di uno strumento nuovo per sostituire quello originale prima che questo ci venga restituito. In tal caso occorre notificare alla fabbrica sia il modello che il numero di serie dello strumento da restituire. Gli addebiti relativi ai materiali restituiti verranno determinati in base all'applicabilità della garanzia.

Non sono ammessi reclami in caso di uso improprio, di cattiva manutenzione o per danni diretti o indiretti.

## NORME PER LA RESTITUZIONE

Per permetterci di gestire in modo efficiente gli strumenti che ci vengono restituiti, è indispensabile contraddistinguere i prodotti con l'apposita etichetta "Materiale restituito autorizzato", che potrà essere richiesta all'agente di zona Magnetrol oppure chiamando il servizio Magnetrol "Customer Satisfaction" fornendo le seguenti indicazioni:

1. Nome dell'acquirente
2. Descrizione del materiale
3. Numero d'ordine Magnetrol
4. Numero di serie
5. Motivo della restituzione
6. Interventi richiesti

Tutte le spese di trasporto per le restituzioni in fabbrica dovranno essere pagate in anticipo. Magnetrol non accetterà spedizioni a carico del destinatario.

Le restituzioni avverranno franco fabbrica.

CON RISERVA DI VARIAZIONI.

BOLLETTINO N° : IT 42-613.2  
VALIDO DA : MARZO 1991  
SOSTITUISCE : Luglio 1986



BELGIUM	Heikensstraat 6, 9240 Zele Tel. (052) 45.11.11	Tlx. 25944	Fax. (052) 45.09.93
DEUTSCHLAND	Schloßstraße 76, D-5060 Bergisch Gladbach 1 (Bensberg) Tel. 02204 / 1485	Tlx. 884737 magn-d	Fax. 02204 / 1487
FRANCE	11, Rue A. Einstein, Espace Descartes, 77420 Champs-sur-Marne adresse postale : 77436 Marne-la-Vallée Cédex 2 Tel. (1) 64.68.58.28		Fax. (1) 64.68.58.27
ITALIA	Via Abbadesse 44, I-20124 Milano Tel. (02) 607.23.97 - 607.22.98		Fax. (02) 668.66.52
UNITED KINGDOM	Unit 1 Regent Business Centre Jubilee Road Burgess Hill West Sussex RH15 9TL Tel. (0444) 871313	Tlx. 87255	Fax (0444) 871317